

DETAIL B
MAßSTAB 1 : 3

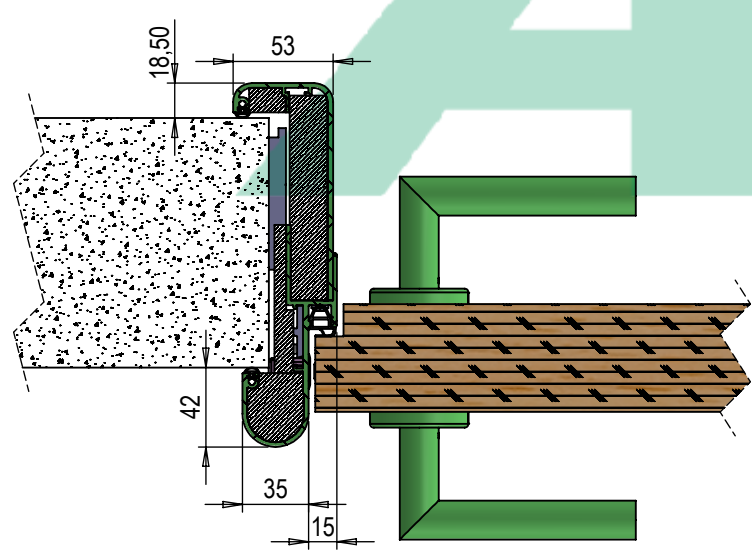

SCHNITT A-A
MAßSTAB 1 : 4

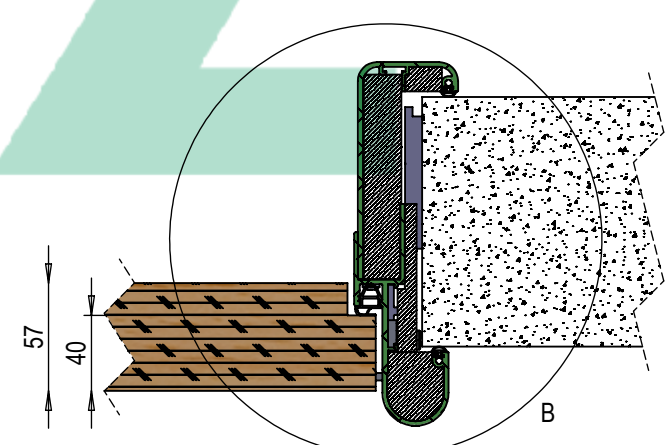

B

VERTRAULICH UND GEHEIM
DIE IN DIESER ZEICHNUNG ENTHALTENEN DATEN SIND ALLEINIGES EIGENTUM VON AZ Metall GmbH. JEDE TEILWEISE ODER GANZE REPRODUKTION OHNE SCHRIFTLICHE ERLAUBNIS VON AZ Metall GmbH IST VERBOTEN.

		BEMASSUNGEN SIND MILLIMETER		NAME	DATUM	BENENNUNG: Art. Nr.	
		TOLERANZEN:		GEZEICHNET	Merwitz		12.12.2018
		FRAKTIONAL ±		GEPRÜFT			
		WINKEL: MASCH ± BIEGE ±		GENEHMIGT ENTW.			
		ZWEISTELLIG DEZIMAL ±		GENEHMIGT PROD.			
		DREISTELLIG DEZIMAL ±		QUALITÄT			
		WERKSTOFF		KOMMENTARE:			
NÄCHSTE BAUGR.	VERWENDET AUF	OBERFLÄCHENGÜTE					
ANWENDUNG		ZEICHNUNG NICHT SKALIEREN					
				GRÖSSE	ZEICHNUNGSNR.	ÄND.	
				A	714b-46-STB-eingefäzt		
				MAßSTAB:1:20	GEWICHT:	BLATT 1 VON 1	